

廃床処理機

NP5186

取扱説明書

目次

	ページ
はじめに	1
安全上のご注意	1
1. 標準仕様	3
2. 各部の名称	3
3. 設置	4
4. 始業点検	4
5. 作業のしかた	4
6. 点検整備	4、5
保証条件	5

株式会社ニッポー

はじめに

このたびは、廃床処理機 NP5186 をお買い上げいただき、誠にありがとうございます。

ご使用の前に、この取扱説明書をよくお読みになり、正しくお使い下さいますようお願いいたします。

この取扱説明書は、本製品を実際にお使いになるお客様が、いつでも見ることができるようにお手元で、大切に保管して下さい。

又、お使いになっている製品を、譲渡されたり貸与される時には、新しくお使いになるお客様が、安全で正しい使い方を知るために、本書を製品に付属し、お渡し下さい。

※本書の内容に関しては、改良その他の理由により、将来予告無しに変更することがあります。

お買い上げの製品または本書の内容につきまして、ご不明の点など、お気づきのことがありましたら、お買い上げの販売店または当社各営業所までお問い合わせ下さい。

安全上のご注意

この取扱説明書では、安全注意事項のランクを「危険」「注意」として区別してあります。



危険

取り扱いを誤った場合に、危険な状況が起こりえて、死亡または重傷を受ける可能性が想定される場合。



注意

取り扱いを誤った場合に、危険な状況が起こりえて、中程度の傷害や軽傷を受ける可能性が想定される場合および物的損害のみの発生が想定される場合。

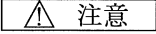
なお、 **注意** に記載した事項でも、状況によっては重大な結果に結びつく可能性があります。いずれも重要な内容を記載していますので必ず守ってください。

危険

全般

- 爆発性雰囲気中では使用しないでください。
爆発による、けが・火災の危険があります。
- 通電状態では作業をしないでください。必ず電源を切って作業をしてください。
感電の危険があります。
- 運搬・設置・配線・運転・操作・保守・点検の作業は、専門知識のある人が実施してください。
感電・けが・火災の危険があります。

危険

配線	<ul style="list-style-type: none">●アースリード線は電気設備技術基準や内線規程にしたがって必ず接地してください。 感電・火災の危険があります。●電源コードを無理に曲げたり、引っ張ったり、はさみ込んだりしないでください。 感電・火災の危険があります。
運転	<ul style="list-style-type: none">●備え付けの保護カバーを所定位置に確実に取り付けて使用して下さい。 巻き込みや粉塵による、けがの、危険があります。●運転中、投入口や他の回転部分へ手、足を入れないでください。 巻き込みによる、けがの危険があります。●停電した時は必ず電源スイッチを切ってください。 電源が復帰したとき急に回転し、けがの危険があります。●防水構造ではありませんので、雨天時の屋外等、水滴のかかる場所では使用しないでください。 感電の危険があります。

注意

全般	<ul style="list-style-type: none">● 開口部に物や指を入れないでください。 また、運転中、開口部をのぞき込まないで下さい。 感電・けが・火災の恐れがあります。●お客様による製品の改造は、当社の保証範囲外ですので、責任を負いかねます。
輸送 運搬	<ul style="list-style-type: none">●運搬時は、落下や転倒に充分注意してください。 吊り上げ作業は有資格者が実施してください。 落下や転倒による、けが・装置の破損の恐れがあります。
据付 調整	<ul style="list-style-type: none">●駆動モータの周囲には絶対に可燃物を置かないでください。 火災の恐れがあります。●駆動モータの周囲には通風を妨げるような障害物を置かないでください。 冷却が疎外され異常加熱による、やけど・火災の恐れがあります。
配線	<ul style="list-style-type: none">●配線は電気設備技術基準や内線規程にしたがって有資格者が施工してください。 感電・火災の恐れがあります。●本製品にはコンセント及び保護装置がついていません。定格にあった接続子をご使用下さい。 また、過電流保護装置は電気設備技術基準により取り付けが義務づけられています。安全の為さらに、漏電遮断器も設置してください。感電・火災の恐れがあります。
運転	<ul style="list-style-type: none">●運転中、駆動モータはかなり高温になります。手や体を触れないでください。 やけどの恐れがあります。●異常が発生した場合は直ちに運転を停止してください。 感電・けが・やけどの恐れがあります。

1. 本体標準仕様

名称 廃床処理機

型式 NP5186

概要 本機は、培養袋を使用した、きのこ人工栽培における収穫後の廃床を袋とおが屑に分離する装置です。投入口に廃床を投入すると架台下に粉碎したおが屑を、また左奥に分離した袋を排出します。

PP [ポリプロピレン] 製培養袋には、本体型式NP5186-3000を、PE [ポリエチレン] 製培養袋には、本体型式NP5186-2000を専用で使用します。

その他、架台、袋受け用ダクト、投入部のリバウンドカバーを指定型式で取付いたします。用途にあった機種をご使用下さい。

電源 三相 200V (50/60Hz)

電力 モータ定格 3.7kW

形状 最大高さ2,260mm 横1,100mm 奥行き1,405mm (型式N5186-2221の場合)

重量 最大約230kg

(型式N5186-2221の場合)

処理能力 約30個/分

- その他
- ・本製品には保護装置がついていません。過電流保護装置を別途設置してください。安全の為さらに、温度過昇防止装置・漏電遮断器の設置を推奨します。
 - ・電源コードは3.5sq×4芯、10mです。端末には何も付いていませんので配線材料は別途ご準備ください。

2. 各部の名称

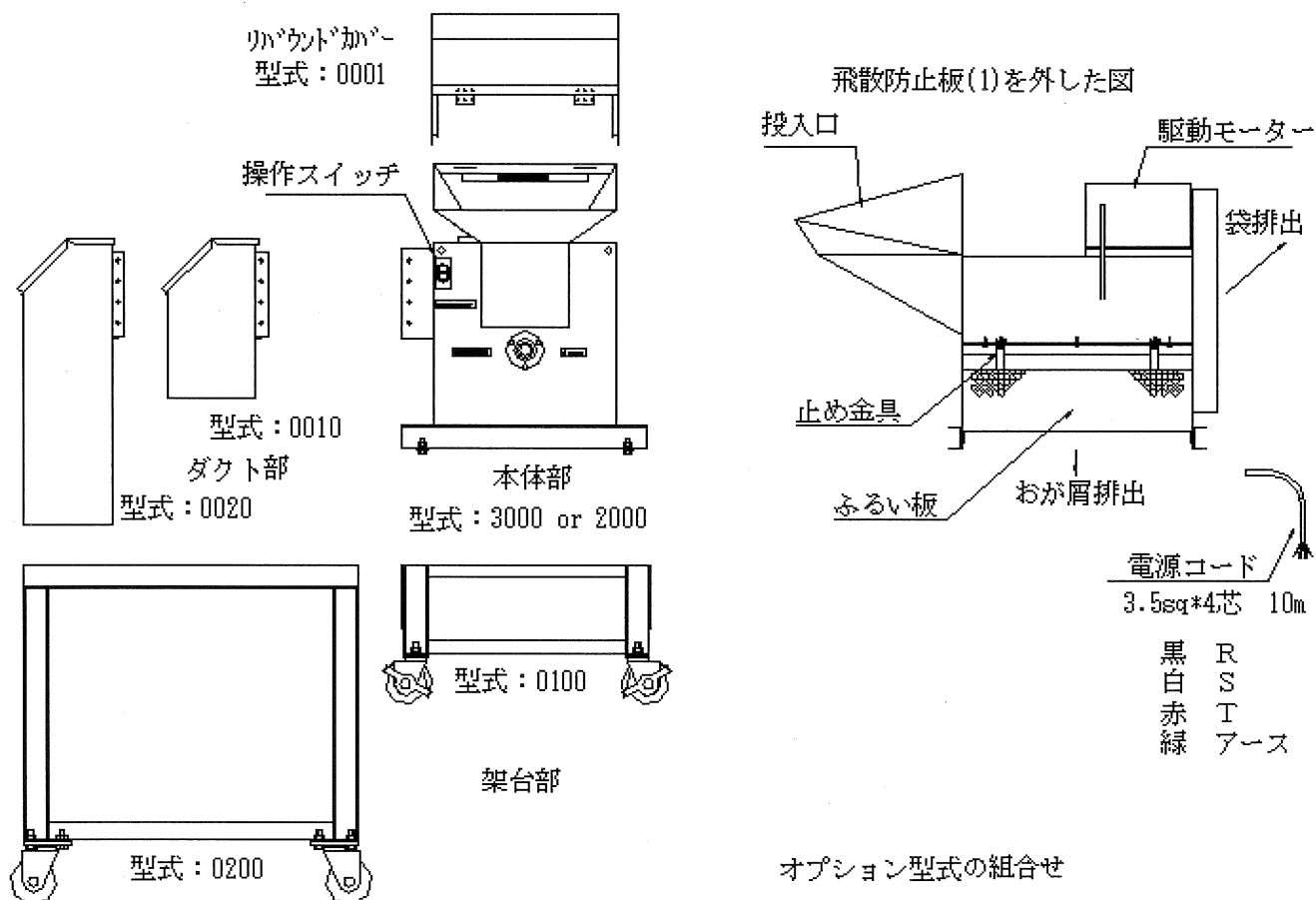

3. 設置

- ・平坦且つ水平な場所に設置し、キャスターのストッパーをかけてご使用ください。
- ・アースは必ず接地してください。
- ・爆発性・引火性・腐食性ガスの雰囲気のない場所でご使用下さい。
- ・防水構造ではありません。屋内か、雨天以外の屋外で、電源部に水滴がかからないようにご使用下さい。また、屋外への放置はしないでください。

4. 始業点検

- ①点検に先立ち元電源を切ってください。
- ②設置状態が適正に維持されているか点検し、不具合があれば修正します。
- ③内部に異物等の無いことを確認し、飛散防止板・ふるい板がしっかりと止め金具で固定されていることを確認します。

5. 作業のしかた

1. 作業準備

- ①袋排出口に分離された袋をためるネット状の袋を取付けます。

2. 作業開始

- ①操作スイッチが「OFF」になっていることを確認して、元電源を投入します。
- ②周囲を確認して操作スイッチを「ON」にします。
- ③駆動モーターの回転方向が正しいか確認します。投入口から見て反時計方向に回転します。
(投入口下のシャフト端で確認できます)

3. 作業

廃床を投入します。

廃床は1個ずつ投入してください。

本体下のおが屑が溜まったら本体を移動するか、かきとってください。

袋受けが一杯になったら、次の袋受けを取り付けてください。

※運転中、投入口や他の回転部分へ手、足を入れないでください。

処理する廃床の状態、環境により防塵マスク、メガネ等を使用してください。

※型式 N5186-2000 の場合、袋を全て完全にはカットできません。時々巻き付きを排除しながら使用して下さい。排除作業は、操作スイッチを切り、回転が完全に停止してから刃に注意して行って下さい。

※型式 N5186-3000 タイプで PE 袋を処理すると、袋を破碎することが出来ず、本体の破損につながります。逆に N5186-2000 タイプで PP 袋を処理すると、袋を細かく破碎するため、細かくなった袋がおが粉に混じって排出されてしまいます

4. 作業終了と清掃

- ①操作スイッチを「OFF」にします。
- ②回転が止まったことを確認した後、元電源を切ります。
- ③分離された袋を取ります。
- ④投入口から向かって右側面のねじにより飛散防止板及びふるい板を外し内部を清掃します。
ローターの回転、N5186-2000 では、特に刃の部分、安全に注意して作業下さい。
- ⑤周辺の掃除をします。

6. 点検整備

1. 定期点検

- ①ベルトの傷、ゆるみはないか。
ゆるんだら駆動モーターの位置をずらして調整してください。
傷があれば交換して下さい。
交換ベルトサイズ：A63 を 2 本。

- ②袋剥ぎローター刃の取付はよいか。変形、摩耗はどうか。
使用中、袋の巻き付きが多くなったら摩耗が進行しています。投入口から外して交換してください。但し、新品でも、袋を完全にはカットできません。時々巻き付きを排除しながら使用して下さい。2枚がバランスを崩すと振動の原因となります。セットで交換してください。交換刃は本機購入代理店へ発注してください。(型式 N5186-2000 関係)
- ③回転にきしみ等はないか。
長期に使用しますと、ベアリングのグリスが消耗します。シールを外し、グリスを注入してください。シール端のゴム部に細い針金状のものを差し込み、こじると外れます。ゴムを痛めないように、また、グリス以外の異物が入らないように注意して作業ください。
使用ベアリングは番号 ASPF207(NTN)相当品可 を2個。
- ④各部ボルト・ナットのゆるみはないか。
あれば、締め付けます。

2. 格納のしかた

- ①きれいに清掃しておきましょう。
②格納は必ず屋内にしてください。

保証条件

納入品の保証条件につきましては、見積書、契約書、カタログ、仕様書等に別段の定めのない場合、次の通りとさせていただきます。

1. 保証期間

納入品の保証期間は、ご注文主のご指定場所に納入後1ケ年といたします。

2. 保証範囲

上記期間中に納入者側の責により故障を生じた場合は、その機器の故障部分の交換、または修理を納入者側の責任において行います。

但し、次に該当する場合は、この保証の対象範囲から除外させていただきます。

- (1) 需要者側の不適当な取扱い、ならびに使用による場合。
- (2) 故障の原因が納入品以外の事由による場合。
- (3) 納入者以外の改造、または修理による場合。
- (4) その他天災、災害などで、納入者側の責にあらざる場合。

尚、ここでいう保証は、納入品単体の保証を意味するもので、納入品の故障により誘発される損害はご容赦いただきます。

[販売元] …お問い合わせは下記へ

株式会社 ニッポー

本社営業部	〒332-0015 川口市川口2-13-20	TEL:048(255)0066 FAX:048(253)2793
中部営業所	〒442-0068 愛知県豊川市諏訪2-425 パークビル3階 D号室	TEL:0533(56)8407 FAX:0533(56)8408
大阪営業所	〒530-0014 大阪市北区鶴野町4番(ユフ野村梅田A-223)	TEL:06(6375)2201 FAX:06(6375)2205
島根営業所	〒699-1822 島根県仁多郡奥出雲町下横田750-1	TEL:0854(52)2478 FAX:0854(52)1142
本 社	〒332-0015 川口市川口2-13-20	TEL:048(253)2788 FAX:048(253)2793
島根工場	〒699-1822 島根県仁多郡奥出雲町下横田750-1	TEL:0854(52)0066 FAX:0854(52)1142

※住所・電話番号などは、変更になることがあります。あらかじめご了承ください。